

**ХАРКІВСЬКИЙ НАЦІОНАЛЬНИЙ ПЕДАГОГІЧНИЙ УНІВЕРСИТЕТ  
імені Г.С. СКОВОРОДИ**

**УХВАЛЕНО**

Вчена рада університету  
протокол № 3  
від « 20 » квітня 2022 р.

**ПОГОДЖЕНО**

Керівник проектної групи гарант освітньої  
програми зі спеціальності  
014 Середня освіта (Музичне мистецтво)  
доктор педагогічних наук, доцент



Алла Соколова )

від « 30 » березня 2022 р.

**ОСВІТНЯ ПРОГРАМА**

**«МУЗИЧНЕ МИСТЕЦТВО В ЗАКЛАДАХ ОСВІТИ»**

(назва освітньої програми)

**другий (магістерський)**

(назва рівня вищої освіти)

**магістр**

(назва ступеня, що присвоюється)

**01 Освіта/Педагогіка**

**галузь знань**

(шифр та назва галузі знань)

**спеціальність**

**014 Середня освіта (Музичне мистецтво)**

(код та найменування спеціальності)

Ректор Харківського національного  
педагогічного університету імені Г.С.  
Сковороди

 **Юрій БОЙЧУК**

від «21 » квітня 2022 р.



Харків – 2022

**ЛИСТ ПОГОДЖЕННЯ  
освітньої програми**

Проректор з навчально-наукової роботи  В. Борисов

Директор центру  
забезпечення якості освіти  Т. Грановська

Гарант освітньої програми  А. Соколова

Декан факультету мистецтв  В.Фомін

Голова Співки студентів  
та молоді факультету  А. Гомович

## ПЕРЕДМОВА

### ВНЕСЕНО

кафедрою теорії і методики мистецької освіти та вокально-хорової підготовки вчителя Харківського національного педагогічного університету імені Г.С. Сковороди

### РЕКОМЕНДОВАНО

Науково-методичною комісією факультету протокол № 8  
від « 22 » березня 2022 р.

Вченою радою факультету протокол № 7 від « 24 » березня 2022 р.

### ЗАТВЕРДЖЕНО

рішенням Вченої ради університету протокол № 3  
від « 20 » квітня 2022 р.

### РОЗРОБЛЕНО

проектною групою у складі:

1. Васильєва Оксана Вікторівна – кандидат педагогічних наук, доцент
2. Ткаченко Марина Олександрівна – кандидат педагогічних наук, доцент
3. Герасименко Тетяна Олександрівна – здобувач I року другого магістерського рівня навчання
4. Кім Олександр Олексійович – доктор філософії, заступник директора з навчально-виховної роботи, вчитель мистецтва Харківської спеціалізованої школи I-II ступенів №182 «Дьонсурі»
5. Калмичкова Лідія Анатоліївна – директор Харківської гімназії №12
6. Ісайкова Олена Олександрівна – здобувач II року другого магістерського рівня навчання

### РЕЦЕНЗІЇ-ВІДГУКИ зовнішніх стейкхолдерів:

Ткаченко Л.А. – директор Харківської гімназії №65;

Савицька І.Ю.– директор Комунального закладу «Харківська спеціалізована школа з поглибленим вивченням окремих предметів № 133 «Ліцей мистецтв» Харківської міської ради Харківської області;

Клименко Н.О. – директор Харківської гімназії №47;

Ткачова К.І. – директор ЗОШ №5,

Налбат Н.Г.– заступник директора з виховної роботи ЗОШ №5, вчитель вищої категорії

**1.1. Профіль освітньої програми «Музичне мистецтво в закладах»  
зі спеціальності 014 Середня освіта (Музичне мистецтво)**

<b>1. Загальна інформація</b>	
Повна назва вищого навчального закладу та структурного підрозділу	Харківський національний педагогічний університет імені Г.С.Сковороди, факультет мистецтв
Ступінь вищої освіти та назва кваліфікації мовою оригіналу	<b>Магістр. Магістр середньої освіти (Музичне мистецтво).</b>
Офіційна назва освітньої програми	«Музичне мистецтво в закладах освіти»
Тип диплому та обсяг освітньої програми	Диплом магістра, одиничний, 90 кредитів ЄКТС, термін навчання 1 рік 4 місяців
Наявність акредитації	Україна, акредитаційна комісія України, ідентифікаційний код 02125585 рішення №8(25).1.8 від 14.05.2020 р. №303 дійсна до 14.05.2025 р.
Цикл/рівень	НРК України – 7 рівень, EQ-EHEA – 2 цикл, EQF-LLL – 7 рівень
Передумови	Наявність ступеня бакалавра, магістра, освітньо-кваліфікаційного рівня спеціаліста. Умови вступу визначаються «Правилами прийому до Харківського національного педагогічного університету ім. Г.С.Сковороди», затвердженими вченою радою.
Мова(и) викладання	Українська
Термін дії освітньої програми	2022-24 рр.
Інтернет-адреса постійного розміщення опису освітньої програми	<a href="http://smc.hnpu.edu.ua/osvitni-prohramy">http://smc.hnpu.edu.ua/osvitni-prohramy</a>
<b>2. Мета освітньої програми</b>	
Забезпечення підготовки освіченого фахівця на теоретико-методологічних та практичних засадах музичної педагогіки, шляхом удосконалення змісту мистецької освіти та розвитку професійних компетенцій з врахуванням особливостей викладання профільних дисциплін у педагогічних та мистецьких навчальних закладах, на основі формування активної громадянської позиції особистості, використання сучасних технологій менеджменту якості, збереження та примноження національних традицій.	
<b>3. Характеристика освітньої програми</b>	
Предметна область (галузь знань, спеціальність, спеціалізація (за наявності))	Галузь знань 01 Освіта/Педагогіка. Спеціальність 014 Середня освіта Предметна спеціальність 014.13 Середня освіта (Музичне мистецтво). <b>Об'єкти вивчення та діяльності:</b> теоретико-методологічні та практичні основи музично-педагогічної освіти та музичного мистецтва; сучасні технології мистецького інноваційного навчання.

	<p><b>Цілі навчання:</b> Підготовка висококваліфікованих конкурентоспроможних фахівців, здатних вирішувати складні завдання в галузі мистецької освіти на засадах наукового, культурологічного та інноваційного підходів в умовах професійної діяльності вчителя та викладача музичного мистецтва, спроможних до самовдосконалення протягом життя.</p> <p><b>Теоретичний зміст предметної області:</b> музично-педагогічна освіта, підготовка майбутніх фахівців відповідно професійній кваліфікації до продуктивної викладацької та виконавської діяльності, що базується на кращих розробках вітчизняної та світової музичної педагогіки.</p> <p><b>Технології та методи навчання:</b> інтерактивні, проблемні, інформаційно-комунікаційні, модульні, дискусійні, навчання у співробітництві, дослідницьке навчання, технологія розвитку критичного мислення, арт-терапевтичні технології.</p> <p><b>Інструменти та обладнання:</b> спеціально обладнані навчальні аудиторії; концертні зали; мультимедійні, аудіо-, відео-, Інтернет-джерела університетського віртуального освітнього середовища.</p>
Орієнтація освітньої програми	Освітньо-професійна програма з орієнтацією на методику викладання дисциплін музичного мистецтва у загальноосвітніх і спеціалізованих закладах середньої освіти передбачає здатність розв'язувати складні завдання, проблеми у процесі навчання / професійній діяльності, самостійно навчатися впродовж життя.
Основний фокус освітньої програми та спеціалізації	<p>Програма спрямована на формування освіченого фахівця із сучасним науковим світоглядом і мисленням, здатного здійснювати компетентнісне навчання в галузі музичного мистецтва, який володіє сучасними методиками для виконання професійних завдань та обов'язків освітнього, виховного та інноваційного характеру в галузі музичної педагогіки, здійснювати науково-дослідну роботу та виконавську діяльність в галузі музичного мистецтва.</p> <p>Ключові слова: освіта, середня освіта, музичне мистецтво, мистецька освіта, вчитель.</p>
Особливості програми	Програма спрямована на оволодіння здобувачем фундаментальними сучасними музично-педагогічними, інформаційними технологіями в процесі професійної діяльності педагога-музиканта, носить особистісно орієнтований характер, що дозволяє сформувавши індивідуально-освітню траєкторію здобувача освіти та передбачає науково-педагогічну, науково-дослідну практики, а також можливість самореалізації у громадській і концертній діяльності, різноманітних творчих конкурсах і фестивалях.
<b>4. Придатність випускників до працевлаштування та подальшого навчання</b>	
Придатність до працевлаштування	<p>Навчально-виховна, навчально-методична та організаційна діяльність в системі освіти України відповідно до отриманої спеціальності.</p> <p>Магістр отримує можливість діяльності у державних і недержавних навчальних закладах, навчально-виховних/освітніх, навчально-методичних установах на посадах, передбачених для заміщення спеціалістами з базовою вищою освітою типовими номенклатурами посад, зокрема для</p>

	<p>викладання музичного мистецтва в загальноосвітніх навчальних закладах (школи, ліцеї, гімназії тощо), закладах, що надають початкову та середню музичну освіту (школи, коледжі, училища), та позашкільних закладах.</p> <p>Випускник здатен виконувати зазначену в класифікаторі професій ДК 003:2010 професійну роботу і може займати такі первинні посади:</p> <p>2320 Вчитель загальноосвітнього навчального закладу  2331 Вчитель загальноосвітнього навчального закладу  2351.2 Методист  2352 Інспектор шкіл  2352 Інспектор-методист  2359.2 Педагог-організатор  3340 Викладач початкових спеціалізованих мистецьких навчальних закладів</p>
Подальше навчання	<p>Можливість навчання за програмами: 9 рівня НМК, третього циклу EQ-EHEA та 8 рівня EQFLLL.</p> <p>Продовження навчання за третім освітньо-науковим рівнем; отримання післядипломної освіти на споріднених та інших спеціальностях; підвищення кваліфікації; академічної мобільності.</p>
<b>5. Викладання та оцінювання</b>	
Викладання та навчання	<p>Студентоцентроване, проблемно-орієнтоване навчання, навчання через виконавські колективи, ініціативне самонавчання, гедоністичний, праксеологічний та індивідуально-творчий підходи, з дотриманням загальнонаукових, дидактичних та художньо-естетичних принципів.</p> <p>Лекції, практичні та індивідуальні заняття, практики, підготовка наукового дослідження магістра, самостійна робота (здійснюється через використання підручників і конспектів, консультацій з викладачами).</p> <p>Технології та методи навчання: інтерактивні, проблемні, інформаційно-комунікаційні, модульні, дискусійні, навчання у співробітництві, дослідницьке навчання, технологія розвитку критичного мислення, арт-терапевтичні технології</p> <p>Навчально-методичне забезпечення і консультування самостійної роботи здійснюється через університетське віртуальне освітнє середовище.</p>
Оцінювання	<p>Поточний контроль: усне та письмове опитування, тестування, колоквиум;</p> <p>Проміжний: модулі, академічні концерти, ректорські контрольні заміри знань;</p> <p>Підсумковий: екзамени, заліки, залікові роботи, захисти звітів з практик;</p> <p>Атестація: кваліфікаційний іспит з перевірки додаткових компетенцій.</p> <p>Єдиний кваліфікаційний іспит (кваліфікаційний іспит з педагогіки та психології за професійним спрямуванням; кваліфікаційний іспит з музичного мистецтва та методики викладання дисциплін кваліфікації; захист-презентація результатів наукового дослідження магістра.</p>
<b>6. Програмні компетентності</b>	

Інтегральна компетентність	Здатність розв'язувати складні фахові завдання, практичні проблеми у процесі професійної діяльності в галузі середньої і музичної освіти, що передбачає проведення досліджень та впровадження інновацій, комплексне використання теоретико-методологічних знань у самостійній професійній діяльності на основі духовних, естетичних і моральних цінностей, власних духовно-світоглядних орієнтацій.
Загальні Компетентності (ЗК)	<p><b>ЗК1.</b> Здатність виявляти громадянську активність, приймати участь у суспільно-політичному житті України, діяльності громадянського суспільства.</p> <p><b>ЗК2.</b> Здатність поділяти та сповідувати європейські цінності на основі національної ідентичності.</p> <p><b>ЗК3.</b> Здатність конструювати освітньо-виховну діяльність на засадах демократизму, соціальної злагоди, пропагування національних традицій, узгоджуючи індивідуальні та суспільні інтереси.</p> <p><b>ЗК4.</b> Здатність до співпраці, прояву лідерських якостей в команді й автономно, побудови сприятливого соціально-психологічного клімату в міжособистісній взаємодії на засадах взаємоповаги та толерантності.</p> <p><b>ЗК5.</b> Здатність спільно визначати цілі діяльності, планувати, розробляти й реалізовувати проекти і стратегії індивідуальних та колективних дій.</p> <p><b>ЗК6.</b> Здатність до використання нових ІТ-технологій як альтернативного культурного середовища, що сприяє розвитку соціального, емоційного й практичного інтелекту, творчому розв'язанню професійних завдань.</p> <p><b>ЗК7.</b> Здатність до письмової та усної комунікації державною та іноземними мовами.</p> <p><b>ЗК8.</b> Здатність висловлювати думки чітко, логічно і аргументовано, зрозуміло і недвозначно доносити власні висновки, знання та пояснення, що їх обґрунтовують, до фахівців і нефахівців, зокрема до осіб, які навчаються.</p> <p><b>ЗК9.</b> Здатність до адаптації та дій у новій ситуації, що характеризується невизначеністю умов і вимог, спроможність гнучко змінювати поведінкові стратегії для забезпечення ефективної діяльності.</p> <p><b>ЗК10.</b> Здатність до критичного мислення (критики та самокритики) у процесі здійснення навчально-пізнавальної та професійної діяльності.</p>
Спеціальні (фахові) компетентності (СК)	<p><b>СК1.</b> Здатність до володіння сукупністю спеціальних музично-педагогічних, виконавських, науково-дослідних, комунікативних, організаційних умінь та навичок; проведення науково-теоретичного аналізу необхідних стратегічних завдань з позицій наукових і мистецьких шкіл, напрямів, теорій щодо вітчизняної та зарубіжної мистецької освіти й музичної педагогіки.</p> <p><b>СК2.</b> Здатність до здійснення наукових досліджень у галузі музично-педагогічної та мистецької освіти, спроможність працювати у різних видах наукової діяльності та презентувати їх результати, дотримуючись норм наукової культури та етики.</p> <p><b>СК3.</b> Здатність до використання професійно-профільних знань і навичок управління підрозділом закладу освіти, творчим музично-виконавським колективом, володіючи навиками оформлення документації навчально-виховного процесу у закладах мистецької освіти.</p> <p><b>СК4.</b> Здатність до використання сучасних засобів психолого-педагогічної діагностики у професійній музично-педагогічній діяльності з метою прогнозування результатів освіти, ефективного вирішення актуальних проблем освітнього процесу.</p>

	<p><b>СК5.</b> Здатність до вдосконалення педагогічної, музично-виконавської майстерності, самореалізації, самоорганізації, формування ціннісних орієнтацій шляхом неперервного особистісно-професійного саморозвитку протягом життя в процесі опанування сучасними освітніми технологіями в галузі музичного мистецтва.</p> <p><b>СК6.</b> Здатність до методологічного аналізу проблем розвитку особистості засобами мистецтва та моделювання шляхів їх вирішення у процесі формування духовної, морально-естетичної культури, громадянськості на традиціях національної та світової мистецької спадщини.</p> <p><b>СК7.</b> Здатність до розуміння соціокультурного, економічного і політичного контексту функціонування медіа та значення ефективної взаємодії з медіапростором у процесі музично-педагогічної діяльності.</p> <p><b>СК8.</b> Здатність до усвідомлення полікультурного характеру українського суспільства, здійснення ефективної комунікації в міжкультурному контексті; усвідомлення значущості культурних відмінностей та культурної емпатії різних народів.</p> <p><b>СК9.</b> Здатність до: здійснення музично-педагогічної діяльності на творчій основі, індивідуальної творчої самореалізації в процесі музично-виконавської діяльності, генерування ідей, асоціативного, гнучкого мислення в опануванні та інтерпретації музичних творів; формування і творчого опрацювання музично-педагогічного матеріалу.</p> <p><b>СК10.</b> Здатність до побудови освітнього середовища на засадах збереження фізичного і психічного здоров'я всіх учасників освітнього процесу, дотримання санітарно-гігієнічних норм, охорони голосу всіх учасників освітнього процесу та безпеки праці на робочому місці.</p>
<b>7. Програмні результати навчання</b>	
<b>ПРН 1.</b>	Володіти навиками організації та управління освітнім процесом, впроваджуючи інноваційні технології, вміє розв'язувати професійні педагогічні ситуації в музично-педагогічній та мистецькій освіті.
<b>ПРН 2.</b>	Здатний рефлексувати й самостійно коригувати музично-педагогічну, мистецько-творчу діяльність і поведінку щодо дотримання норм гуманістичної етики.
<b>ПРН 3.</b>	Визначати, дотримуватися та репрезентувати в музично-педагогічній та творчій діяльності загальнолюдські принципи та норми життєдіяльності людини, суспільства, держави, впроваджувати в навчально-освітню діяльність кращі патріотичні традиції українського народу та козацтва слобідського краю.
<b>ПРН 4.</b>	Володіти розумовими та міжособистісними компетенціями (soft skills) знаходячи підхід до людей, виявляючи вміння лідирувати, дотримуючись особистих та професійних меж.
<b>ПРН 5.</b>	Здатний визначати цілі педагогічної, науково-дослідної, репетиційної, концертної діяльності, планувати, розробляти й реалізовувати освітньо-творчі, мистецькі проекти і стратегії індивідуальних та колективних дій.
<b>ПРН 6.</b>	Будувати музично-педагогічну й мистецько-творчу діяльність використовуючи різноманітні методи згуртування колективу (фестивалі, конкурси, тести, тимбілдінги).
<b>ПРН 7.</b>	Здатний оцінювати інформаційні джерела та їх дидактичні можливості, аналізувати, інтегрувати ІКТ ресурси в освітній процес, виконавську діяльність та презентувати кінцевий продукт у різних форматах на засадах морально-етичної культури.



<b>ПРН 8.</b>	Демонструвати граматичну правильність, логічність, аргументованість власного діалогічного та наукового стилю мовлення в усній та письмовій комунікації різними мовами, адекватні вербальні та невербальні (міміка, жести) засоби спілкування, створюючи позитивну емоційну атмосферу для успішного вирішення завдань у музично-педагогічній і творчій діяльності.
<b>ПРН 9.</b>	Застосовувати відомі знання щодо визначення сутності нової ситуації, пропонує варіанти оптимального педагогічного рішення, виробляє алгоритм дій, демонструє здатність нести відповідальність за його реалізацію.
<b>ПРН 10.</b>	Застосовувати стратегії та процедури критичного мислення для розв'язання соціально-культурних і мистецько-професійних завдань та саморозвитку.
<b>ПРН 11.</b>	Орієнтуватися в тенденціях національної політики щодо функціонування та розвитку системи освіти, мистецької та музичної освіти України, гнучко застосовуючи основні поняття сучасної методології в галузі мистецтва та музичної педагогіки, музично-педагогічні, музично-інформаційні технології.
<b>ПРН 12.</b>	Планувати музичні заняття на основі знань організаційно-методичних особливостей навчального процесу закладів освіти різного типу; добирати музично-дидактичний матеріал згідно навчально-виховних завдань; володіти теоретико-методологічними основами музичної педагогіки, реалізуючи принципи гуманізації та естетизації, дитиноцентричний підхід в межах цілісної музично-педагогічної концепції.
<b>ПРН 13.</b>	Демонструвати на належному фаховому рівні майстерність володіння інструментом, голосом, диригентсько-хоровою технікою, артистизмом, виконавською культурою в процесі музично-педагогічної та виконавської діяльності.
<b>ПРН 14.</b>	Аргументовано обирати тему дослідження, формулювати науковий апарат, зважаючи на актуальність проблеми у сучасних музично-педагогічних наукових розвідках; здійснювати бібліографічний пошук та аналіз наукових джерел, використовуючи міжнародні видання, інтернет ресурси; коректно і обґрунтовано дискутує з проблеми наукового дослідження, дотримуючись норм наукової культури та етики, відповідно до вимог інтелектуальної доброчесності.
<b>ПРН 15.</b>	Знати теоретичні основи, стратегічні підходи, ефективні процедури, інноваційні технології педагогічного менеджменту та методи керування творчим музичним колективом, вирішуючи нестандартні музично-педагогічні завдання, оцінюючи результати та наслідки управління з метою створення та реалізації творчих музично-просвітницьких проєктів, різноманітних мистецьких заходів.
<b>ПРН 16.</b>	Упорядковувати та оформляти документацію стосовно організації та управління навчально-виховним процесом, творчого музичного колективу, розробляє навчальні плани, навчальні та робочі програми дисциплін.
<b>ПРН 17.</b>	Застосовувати діагностичні засоби й методи відповідно цілям і завданням етапів освітнього процесу та прогнозувати результати освітньої діяльності з метою підвищення якості навченості, ефективного вирішення актуальних проблем музично-педагогічної діяльності; враховує вікові та індивідуальні особливості, музичні здібності учнів, дотримуватися етичних норм проведення психолого-педагогічної діагностики, обробки та інтерпретації отриманих результатів.

<b>ПРН 18.</b>	Здатний проектувати індивідуальну траєкторію саморозвитку педагога - музиканта впродовж життя, на основі розуміння мети і завдань самоосвіти та самовдосконалення, обирати доцільні засоби особистісно-професійного зростання, усвідомлюючи взаємозв'язок між педагогічною та виконавською майстерністю музиканта-педагога; володіти способами подолання особистих професійно-педагогічних криз на основі самодіагностики власних можливостей та музичних здібностей.
<b>ПРН 19.</b>	Розуміти значення мистецтва у формуванні духовної, морально-естетичної культури особистості та володіти методами методологічного аналізу проблем розвитку особистості засобами мистецтва, які засновані на ідеях гуманістичної особисто-орієнтованої освітньої парадигми та етичних нормах комунікації всіх суб'єктів освітньо-виховного процесу.
<b>ПРН 20.</b>	Впроваджувати в освітній музично-педагогічний процес різноманітні медіа освітні заходи (музичні спектаклі, концерти, відео екскурсії), на основі всебічного художньо-педагогічного, естетичного і етичного аналізу мультимедійного контенту, дотримуючись правил інформаційної безпеки, політики авторського права, нормативів безпеки щодо роботи з використанням ІКТ; запобігаючи кібербулінгу.
<b>ПРН 21.</b>	Володіти відповідними комп'ютерними програмами музичного мастерінгу (електронний набір нотописних текстів, редагування та створення фонограм) для забезпечення власного персоналізованого інформаційно-комунікативного середовища (музичні хрестоматії, фонотеки), застосовувати оригінальний інформаційно-презентаційний матеріал у публічних виступах та музично-просвітницькій діяльності (флеш анімації, буклети, афіші тощо).
<b>ПРН 22.</b>	Розуміти полікультурний характер українського суспільства та специфічні особливості культурних цінностей етносів та конфесій, використовувати в навчально-виховному процесі кращі зразки народнопісенної, інструментальної, вокально-хорової творчості різних етнокультур; налагоджувати міжкультурне спілкування під час спільної музично-творчої діяльності.
<b>ПРН 23.</b>	Здатний генерувати нові ідеї спираючись на уміння до ускладненого наслідування та кардинального змінення настанов при вирішенні проблемних музично-педагогічних ситуацій та завдань, розробляти творчі музично-педагогічні проекти, музично-просвітницькі заходи, формуючи смакові уподобання масової аудиторії на основі креативної презентації концертних програм.
<b>ПРН 24.</b>	Створює оригінальну виконавську концепцію музичного твору на основі сучасних теоретичних положень музичної інтерпретації, сприймаючи комплексно, синтетично музичні твори, визначаючи їх особливості та виконавські складності у процесі художньо-педагогічного аналізу.
<b>ПРН 25.</b>	Знати чинники, умови та закономірності формування здорового способу життя, основні норми охорони голосу всіх учасників освітнього процесу; володіти методами розвитку голосу на основі здоров'язберезувальних технологій, розробляти програми застосування різних форм збереження та зміцнення здоров'я в процесі музично-педагогічної діяльності та виявляти принципівість у популяризації здорового способу життя власною поведінкою.

#### **8 – Ресурсне забезпечення реалізації програми**

Характеристики кадрового забезпечення	Ресурсне забезпечення відповідає ліцензійним умовам. До реалізації програми залучаються науково-педагогічні працівники університету з науковими ступенями та/або вченими званнями, а також
---------------------------------------	--------------------------------------------------------------------------------------------------------------------------------------------------------------------------------------------

	<p>висококваліфіковані спеціалісти: 7 докторів наук, 2 професори, 10 кандидати наук, 11 доцентів. З метою підвищення фахового рівня всі науково-педагогічні працівники один раз на п'ять років проходять стажування.</p>
<p>Матеріально-технічне забезпечення</p>	<p>Для здійснення професійної підготовки здобувачів за ОП створені відповідні умови. На 1 студента припадає 2,45 кв. м. навчальних приміщень, що відповідає вимогам, згідно Постанови КМ № 347 від 10.05.2018 р.. ОП забезпечена навчальним планом, навчальними програмами та навчально-методичними комплексами.</p> <p>Факультет має лекційні аудиторії, кабінети для індивідуальних занять, методичний кабінет, комп'ютерний клас з доступом до мережі Інтернет, оркестровий клас, 2 концертних зали, фонд музичних інструментів; 3 роялі; 33 фортепіано; 3 баяни; 4 акордеона; інструментарій для народного оркестру (28 сопрано; 26 балалайок; 1 віолончель; 1 гуслі; 1 цимбали – «Прима»; 26 домр; 8 блокфлейт); пульт мікшерний – Behringer – MX – 1602; синтезатор «YAMAHA PSR» – 630; 2 колонки «Emenense TOP – 15»; посилювач звуку «PF – 1200 – IS»; мультимедіапроектор Benq Digital Projector. В університеті функціонує наукова бібліотека <a href="http://hnpu.edu.ua/uk/division/naukova-biblioteka-npu-imeni-gsskovorody">http://hnpu.edu.ua/uk/division/naukova-biblioteka-npu-imeni-gsskovorody</a> (6 залів на 324 посадкових місць). На факультеті існує нотно-музична бібліотека (8104 примірників), з них: навчальної літератури - 42%; нотно-музичної – 38%; наукової літератури - 20%. З будь-якого комп'ютера університету є доступ до бази даних Web of Science та Scopus, що створюють умови для набуття студентами спеціальних компетентностей.</p> <p>Соціальна інфраструктура ЗВО: 3 гуртожитки, 6 їдальнь у різних корпусах.</p> <p>Організовано медичне обслуговування студентів у міській поліклініці №20 та пункті невідкладної медичної допомоги (гуртожиток №3).</p>
<p>Інформаційне та навчально-методичне забезпечення</p>	<ul style="list-style-type: none"> <li>– <a href="#">офіційний сайт ХНПУ імені Г.С. Сковороди</a>;</li> <li>– <a href="#">веб сторінка факультету мистецтв</a>;</li> <li>– точки бездротового доступу Інтернет;</li> <li>– <a href="#">наукова бібліотека</a>, читальні зали;</li> <li>– <a href="#">навчально-інформаційний портал на базі платформи Moodle</a>;</li> <li>– <a href="#">електронний архів-репозиторій ХНПУ імені Г.С. Сковороди</a>;</li> <li>– <a href="#">електронний архів ХНПУ імені Г.С. Сковороди</a>;</li> <li>– наукова та науково-технічна діяльність університету імені Г.С. Сковороди(<a href="#">електронний каталог</a>), (<a href="#">репозиторій</a>);</li> <li>– <a href="#">фахові наукові видання ХНПУ імені Г.С. Сковороди</a>;</li> <li>– <a href="#">Міжнародна наукова база даних Web of Science</a> (наказ №1286 від 19.09.2017 р. Про надання доступу ВНЗ і науковим установам до електронних наукових баз даних);</li> <li>– <a href="#">інформаційний пакет спеціальностей</a>, зокрема зі спеціальності <a href="#">014 Середня освіта (Музичне мистецтво)</a>;</li> <li>– <a href="#">Положення про організацію освітнього процесу в Харківському національному педагогічному університеті імені Г.С. Сковороди</a> ;</li> <li>– навчально-методичні комплекси дисциплін;</li> <li>– силабуси;</li> <li>– робочі програми</li> </ul>

	<ul style="list-style-type: none"> <li>– програми практик;</li> <li>– Положення про вивчення навчальних дисциплін з циклу вільного вибору здобувачами ХНПУ імені Г.С. Сковороди (у новій редакції)</li> </ul>
<b>9 – Академічна мобільність</b>	
Національна кредитна мобільність	<p>Положення про порядок реалізації права на академічну мобільність студентів ХНПУ імені Г. С. Сковороди  <a href="http://smc.hnpu.edu.ua/files/Polozhennya/25_Polozhenya_pro_akademichnu_mobilnist.pdf">http://smc.hnpu.edu.ua/files/Polozhennya/25_Polozhenya_pro_akademichnu_mobilnist.pdf</a></p> <p>ХНПУ імені Г. С. Сковороди укладено договір про співпрацю з Університетом Миколаса Ромеріса (Литва), Поморською академією (м.Слупськ, Польща).</p> <p>Здобувачі мають можливість пройти онлайн-курси на платформі Prometheus, Intela, IBM, Coursera; долучатися до програм Erasmus+, Fulbright Research and Development Program</p>
Міжнародна кредитна мобільність	<p>Положення про порядок реалізації права на академічну мобільність студентів ХНПУ імені Г. С. Сковороди  <a href="http://smc.hnpu.edu.ua/files/Polozhennya/25_Polozhenya_pro_akademichnu_mobilnist.pdf">http://smc.hnpu.edu.ua/files/Polozhennya/25_Polozhenya_pro_akademichnu_mobilnist.pdf</a></p> <p>ХНПУ імені Г. С. Сковороди укладено договір про співпрацю з Університетом Миколаса Ромеріса (Литва), Поморською академією (м.Слупськ, Польща).</p> <p>Здобувачі мають можливість пройти онлайн-курси на платформі Prometheus, Intela, IBM, Coursera; долучатися до програм Erasmus+, Fulbright Research and Development Program</p>
Навчання іноземних здобувачів вищої освіти	У межах ліцензійного обсягу спеціальності та за умови попередньої іноземних здобувачів вищої освіти мовленнєвої підготовки

## 2. Перелік компонент освітньої програми та їх логічна послідовність

### 2.1. Перелік компонентів ОП

Код н/д	Компоненти освітньої програми (навчальні дисципліни, курсові проекти (роботи), практики, атестація)	Кількість кредитів	Форма підсумкового контролю
1	2	3	4
<b>Цикл загальної підготовки</b>			
ОК 1	Інноваційна педагогіка	6	іспит
ОК 2	Психологія (за професійним спрямуванням)	3	залік
ОК 3	Філософія освіти	3	іспит
ОК 4	Іноземна мова	3	залік
	<b>Усього</b>	<b>15</b>	
<b>Цикл професійної підготовки</b>			
ОК 5	Теоретико-методологічні основи музичної педагогіки та методологія наукових досліджень	4	іспит
ОК 6	Основний музичний інструмент	3	іспит
ОК 7	Постановка голосу	3	іспит
ОК 8	Хорове диригування	3	іспит
ОК 9	Хоровий або оркестровий клас	8	залік

OK10	Практикум за кваліфікацією	3	іспит
OK 11	Методика викладання дисциплін кваліфікації	5	іспит
OK 12	Інтегрований курс «Мистецтво» та методика його викладання	5	іспит
	<b>Усього</b>	<b>34</b>	
<b>Цикл дисциплін вільного вибору студентів</b>			
OK 13	Блок дисциплін за вибором студента	23	
	<b>Усього</b>	<b>23</b>	
<b>Практична підготовка</b>			
OK 14	Педагогічна практика у закладах профільної та спеціалізованої середньої освіти	7,5	залік
OK 15	Науково-дослідна практика	4.5	залік
	<b>Усього</b>	<b>12</b>	
<b>Атестація</b>			
	Підготовка кваліфікаційної роботи		<b>6</b>
	Атестація на здобуття освітнього рівня «магістр»		
	<b>Усього</b>		<b>6</b>
	<b>ЗАГАЛЬНИЙ ОБСЯГ ОСВІТНЬОЇ ПРОГРАМИ</b>		<b>90</b>

## 2.2. Структурно-логічна схема ОП

1 семестр

2 семестр

3 семестр

OK 1  
Інноваційна педагогіка  
(6)

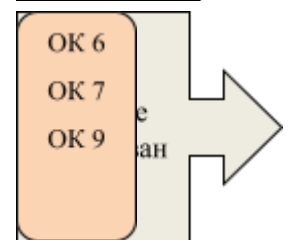
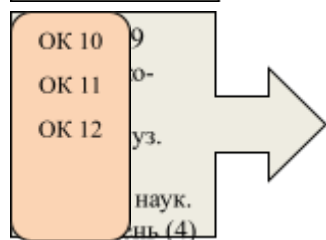
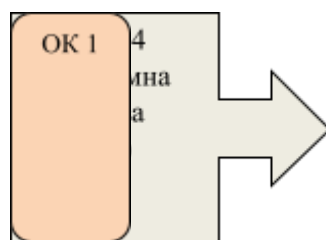
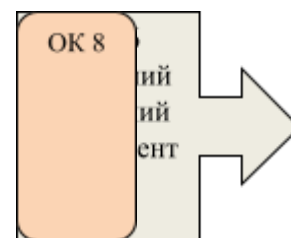
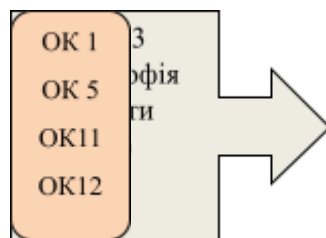
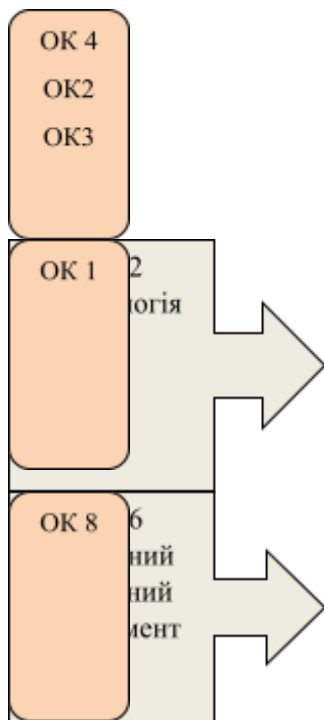

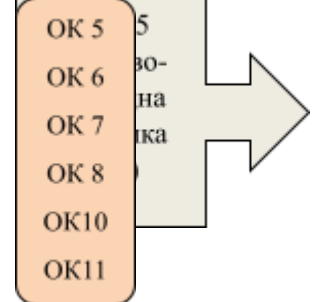
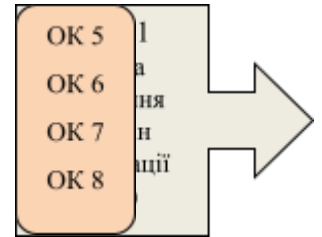
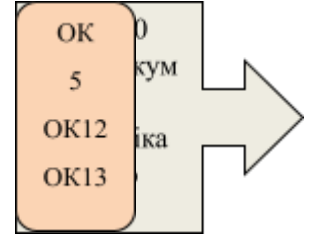
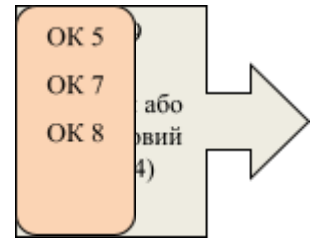
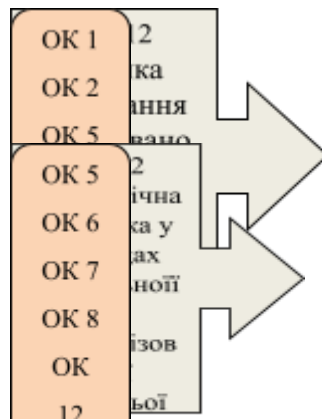
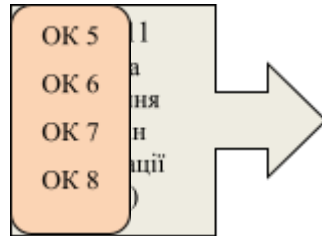
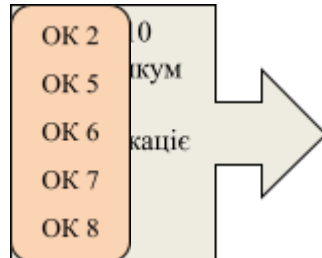
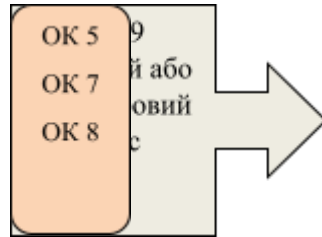
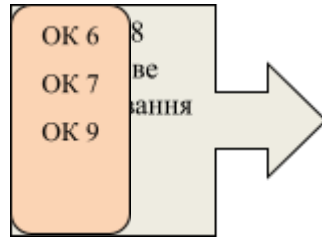
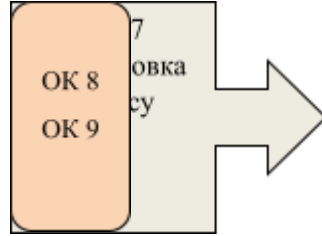
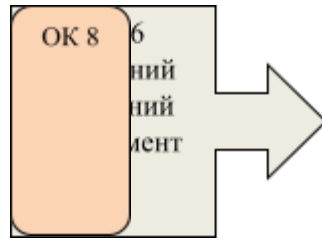
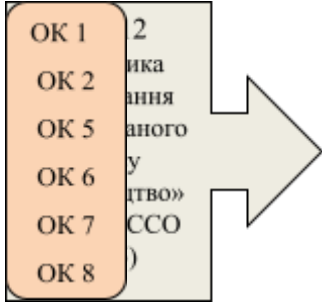
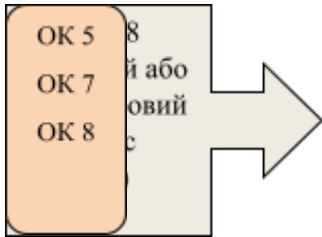
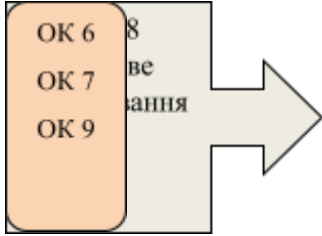
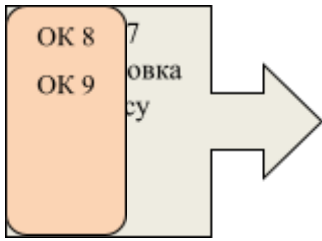

### **3. Форма атестації здобувачів вищої освіти**

Атестація випускників освітньої програми «Музичне мистецтво в закладах освіти» спеціальності 014 Середня освіта (Музичне мистецтво) проводиться відповідно до Положення про організацію та проведення атестації на здобуття освітнього ступеня «бакалавр» і «магістр» та Положення про випускну кваліфікаційну роботу здобувачів першого (бакалаврського) і другого (магістерського) рівнів вищої освіти ХНПУ імені Г.С. Сковороди

Форма атестації здобувачів вищої освіти: публічний захист кваліфікаційної роботи. Тематика кваліфікаційних робіт затверджується кожного року кафедрою теорії і методики мистецької освіти та вокально-хорової підготовки вчителя.

#### 4.Матриця відповідності програмних компетентностей компонентам освітньої програми

Результати навчання	О К1	О К2	О К3	О К4	О К5	О К6	О К7	О К8	О К9	О К10	О К11	О К12	О К14	О К15
ІК	+	+	+	+	+	+	+	+	+	+	+	+	+	
ЗК1	+	+			+	+	+	+	+	+	+	+	+	
ЗК2	+	+	+		+				+			+	+	+
ЗК3	+	+	+	+	+				+	+	+	+	+	
ЗК4	+	+		+	+				+		+	+	+	+
ЗК 5	+	+		+	+	+	+	+	+	+	+	+	+	
ЗК6				+	+	+	+	+	+	+	+			
ЗК7				+	+			+	+	+	+	+	+	+
ЗК8	+	+	+		+	+	+	+	+	+	+	+	+	+
ЗК9	+		+		+	+	+	+	+	+	+	+	+	+
ЗК 10	+	+	+		+	+	+	+	+	+	+	+	+	+
СК1					+	+	+	+	+	+	+	+	+	+
СК2					+							+	+	+
СК3	+		+		+						+			+
СК4	+	+	+		+			+	+	+	+	+	+	
СК5	+	+	+		+			+	+	+	+	+	+	+
СК6	+	+			+	+	+	+	+	+	+	+	+	
СК7	+	+		+	+	+	+	+	+	+	+	+	+	+
СК8	+	+	+		+	+	+	+	+	+	+	+	+	+
СК9						+	+	+		+	+	+	+	
СК10						+	+	+		+	+	+	+	







